

Magnetic Valet Assembly Instructions

1. To insert tubes, push button on the base tube and slide into the adjustable tube (figure 1). The button should line up with the holes on the adjustable tube.
2. Insert tube set firmly into the base (figure 2).
3. Place hanging rack securely onto the top of the tube set (figure 3).
4. Place product onto clean, dry metal surface (figure 4).
5. The tube set is adjustable. To adjust tube height, push in button and slide adjustable tube to achieve desired height (figures 5a and 5b).

Holds up to 6 lbs (2,7 kg) evenly distributed.

Do not overload.

Instrucciones para el montaje del valet magnético

1. Para insertar el tubo, oprima el botón del tubo base y deslícelo dentro del tubo ajustable (figura 1). El botón debe alinearse con los agujeros del tubo ajustable.
2. Inserte firmemente los tubos dentro de la base (figura 2).
3. Asegure el colgador en la punta de los tubos (figura 3).
4. Coloque el producto sobre una superficie metálica limpia y seca (figura 4).
5. Los tubos son ajustables. Para adaptar su altura, oprima el botón y deslice el tubo ajustable (figuras 5a y 5b).

Soporta hasta 6 lbs (2,7 kg) bien distribuidos.

No lo sobrecargue.

Instructions d'assemblage du valet magnétique

1. Assembler les tubes : appuyer sur le bouton du tube de base et l'emboîter dans le tube ajustable (figure 1). Prendre soin d'aligner le bouton sur les trous du tube ajustable.
2. Bien enfoncer les tubes emboîtés dans la base (figure 2).
3. Bien enfoncer le support à l'extrémité supérieure des tubes emboîtés (figure 3).
4. Poser le produit sur une surface métallique propre et sèche (figure 4).
5. Les tubes emboîtés sont mobiles. Pour ajuster la hauteur du support, appuyer sur le bouton et faire glisser le tube ajustable (figures 5a et 5b).

Supporte un poids jusqu'à 6 lb (2,7 kg) réparti uniformément. Ne pas surcharger.

Figure 1

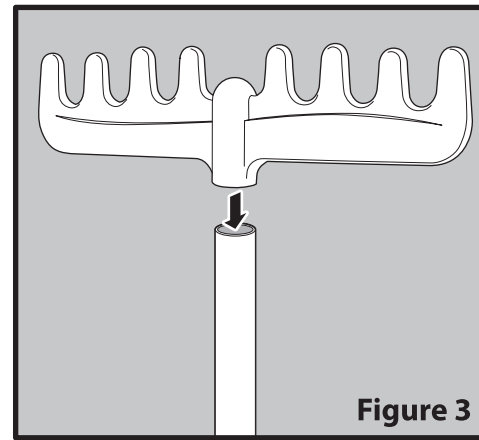
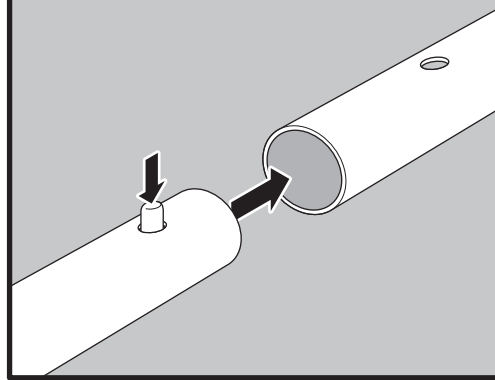

Figure 3

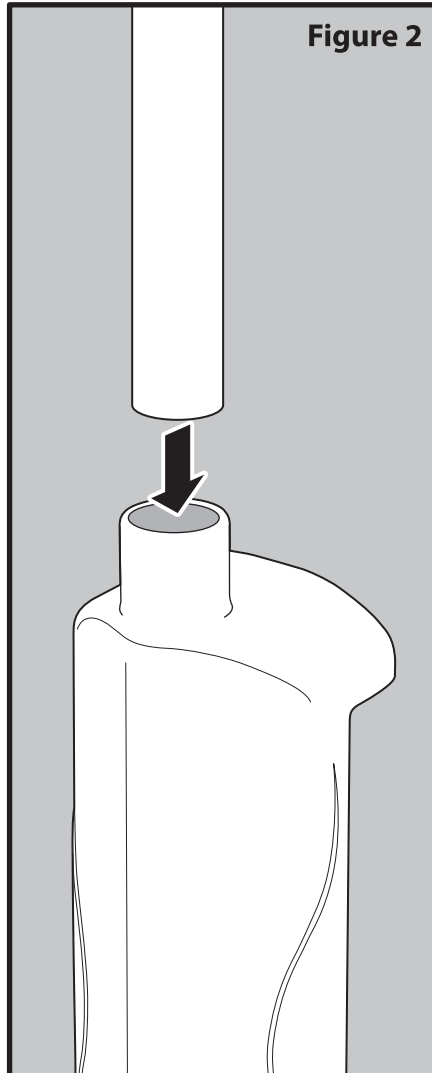

Figure 2

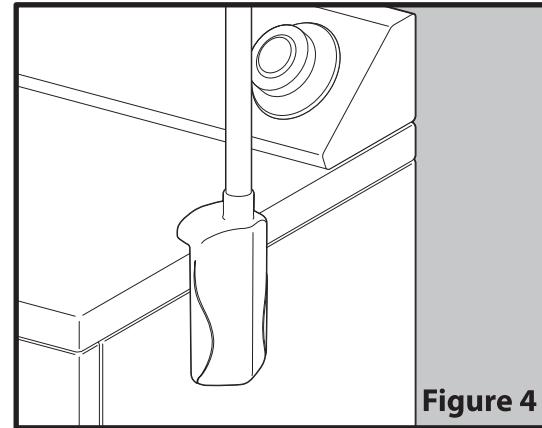

Figure 4

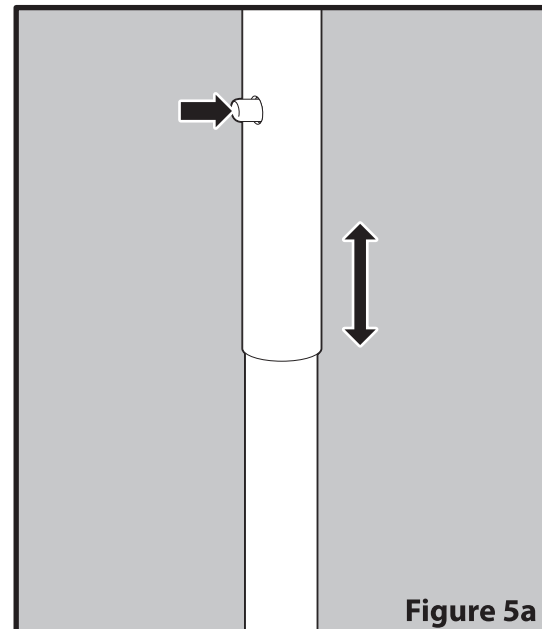

Figure 5a

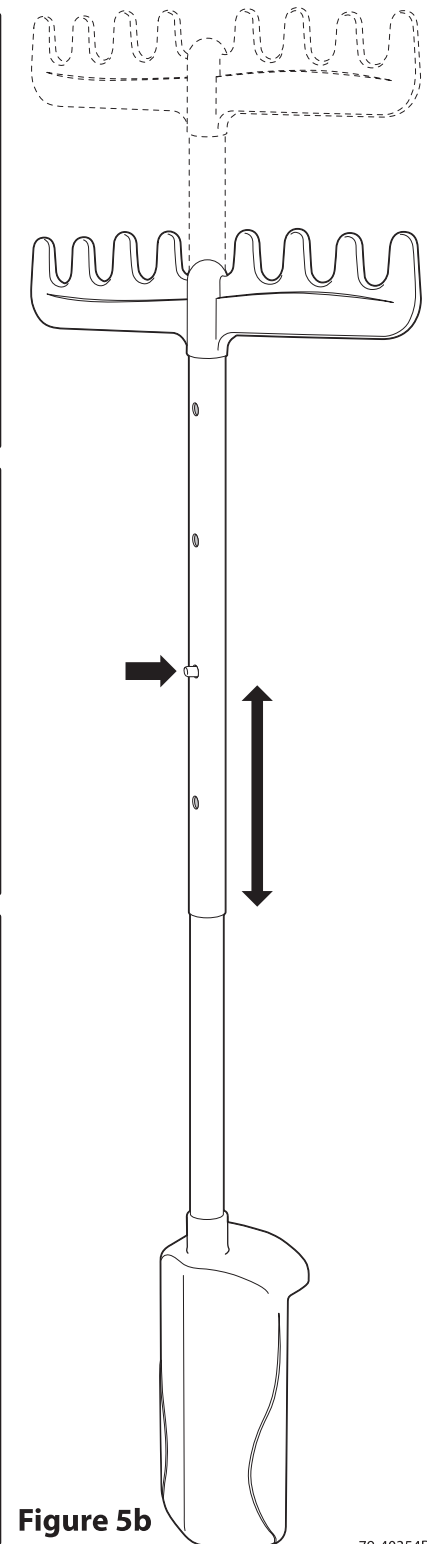

Figure 5b